

MILLING SYSTEM 3000 DER FILIGRANE

Das Fräsystem für labile und dünnwandige Bauteile.

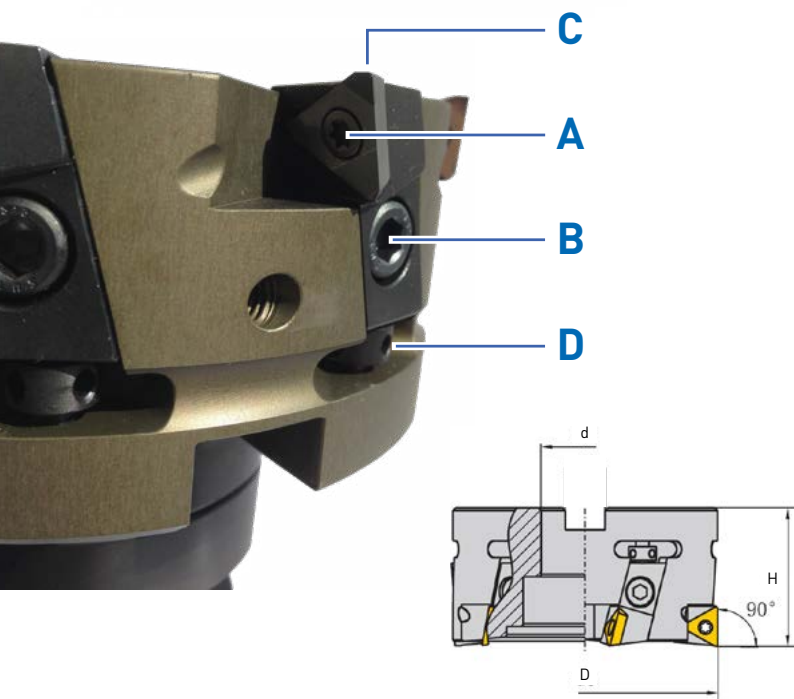

SERVICELLEISTUNG FÜR REPARATURAUFTRÄGE

Nachschleifkosten: 16,50 €/Fräsplatte

Kosten für das Einschrauben und das Justieren: PKD-Schneidplatten in Aufsteckfräser einschrauben und auf gleiche Höhe einstellen.

- Fräser Ø63 = 36,00 €
- Fräser Ø80 = 45,00 €
- Fräser Ø100 = 51,00 €
- Fräser Ø125 = 60,00 €
- Fräser Ø160 = 72,00 €

Neuwerkzeuge werden grundsätzlich, ohne Aufpreis, eingestellt ausgeliefert.

Auf Wunsch liefern wir auch die Aufnahme (SK, HSK, usw.) montiert und feingewuchtet.

EINSTELLANLEITUNG

1. Schneidplatte **A** einschrauben und festziehen.
2. Schraube **B** lösen und leicht anlegen. Auf dem Voreinstellgerät die höchste Schneide **C** ermitteln.
3. Mit der Stellschraube **D** die anderen Schneiden auf gleiche **C** Höhe einstellen.

Wenn alle Schneiden **C** eingestellt sind, muss die Schraube **B** festgezogen werden.
Bemerkung: Mit einem Messgerät ist es möglich, den Fräser auf ± 0,002 einzustellen.

D Ø	Zähne	d	H	max. Drehzahl	Gewicht	Art.-Nr.:	Listenpreis
63 mm	4	22 mm	50 mm	20200 U/min	0,38 Kg	3000-63-22-4-AL90	338,00 €
80 mm	4	27 mm	50 mm	15900 U/min	0,62 Kg	3000-80-27-4-AL90	348,00 €
100 mm	6	32 mm	50 mm	12700 U/min	0,85 Kg	3000-100-32-6-AL90	380,00 €
125 mm	8	40 mm	50 mm	10000 U/min	1,36 Kg	3000-125-40-8-AL90	480,00 €
160 mm	10	40 mm	50 mm	7960 U/min	2,02 Kg	3000-160-40-10-AL90	572,00 €
200 mm	12	60 mm	63 mm	6360 U/min	3,38 Kg	3000-200-60-12-AL90	698,00 €
250 mm	16	60 mm	63 mm	5090 U/min	5,84 Kg	3000-250-60-13-AL90	780,00 €
315 mm	20	60 mm	63 mm	4040 U/min	5,84 Kg	3000-315-60-16-AL90	860,00 €

TEHW 16T3 TYPE 1

Art.-Nr.: 140152
Bez.: TEHW16T3PER-R0,4-PKD Type 1

Vorteile: Für definierte Oberflächengüte / Rautiefe. Spielen Sie mit dem Vorschub, um Ihre gewünschte Rz-Werte zu erzielen. Sehr gratarmer Schnitt.

Preis: 44,50 € / Stück

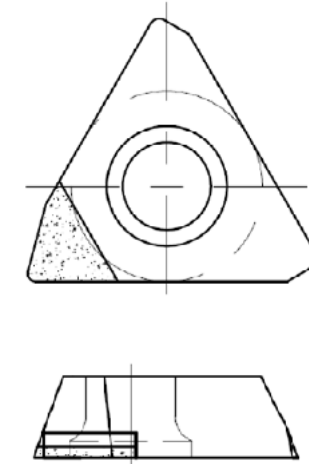

TEHW 16T3 TYPE 2

Art.-Nr.: 140153
Bez.: TEHW16T3PER-R0,4-PKD Type 2

Vorteile: Für höchste Oberflächengüte durch Planfase. Hiermit erreichen Sie spiegelnde Oberflächen mit gratarmen Schnitt durch unsere Planfase/Wiper-Geometrie.

Preis: 44,50 € / Stück

